

Forros de Gesso Modular Malta – Guia de Instalação

Importante:

- Sempre armazenar os Forros de Gesso Modular Malta protegidos da chuva e umidade, em local fechado, limpo e seco.
- Para não sujar as placas, é recomendado a utilização de luvas tricotadas ao manusear o material.
- Nunca apoiar as placas pelas bordas, sempre movimentar o produto com cuidado.
- Nenhum outro material deve ser apoiado no forro ou em seu sistema de suspensão. Ar-condicionado, caixa de som, luminárias e outros equipamentos embutidos no forro, precisam obrigatoriamente ser instalados com fixação independente, veja o exemplo a seguir:



Durante e após a instalação dos Forros de Gesso Modular Malta, as condições de temperatura e umidade relativa do ar, deverão estar semelhantes às descritas abaixo:

Textura	Temperatura Máxima	Umidade Relativa do Ar
Liso	42°C	95%

- Condições anormais de uso do forro a exposição a vapores químicos e agentes corrosivos (ex.: cloro), vibrações e umidade relativa do ar acima de 95%.
- Instalar os forros somente após finalização dos processos de pintura e acabamento dos tetos e paredes. Assim como só após a fixação de caixilhos e vidros.
- Não é recomendado realizar nenhuma repintura adicional na placa de Forro de Gesso Modular Malta, esta ação pode comprometer o produto em seu desempenho acústico, resistência ao fogo, estabilidade dimensional e reflexão de luz. O processo de pintura das placas é industrial e foi desenvolvido para garantir as características técnicas e aspecto decorativo, o que dispensa a repintura do material. Realizar qualquer tipo de pintura adicional no produto acarretará a perda total da garantia.

Materiais e equipamentos necessários para a instalação:

- Forros de Gesso Modular Malta;
- Tirantes de Arame 10 com olhal e reguladores de altura;
- Perfis metálicos (perfil principal, travessa de 625 mm e cantoneira);
- Parafusos S6
- Buchas de nylon;
- Tesoura;
- Furadeira;
- Trena;
- Giz de linha;
- Nível a laser;
- Estilete e serra copo;
- Luvas de pano ou tricotadas.

Sistema de montagem:

Lay In (LI) – Sistemas S3 e S15

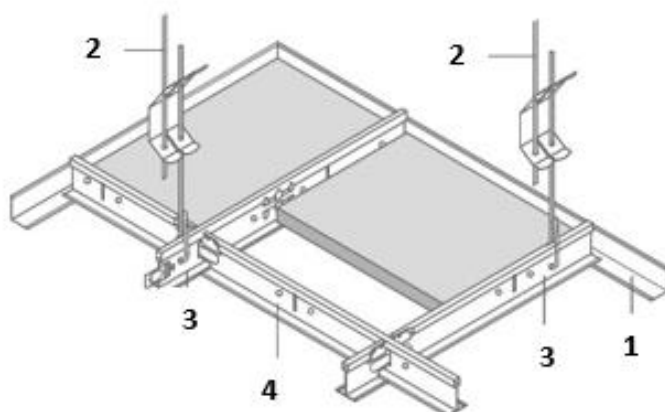
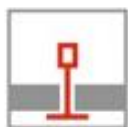

1. Cantoneira
2. Tirante de Arame 10 e regulador
3. Perfil principal
4. Travessa 625 mm

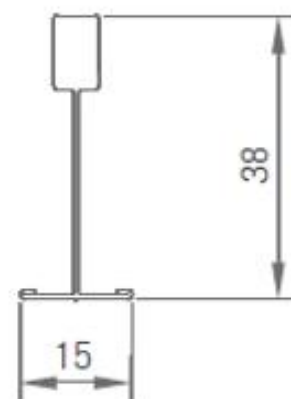
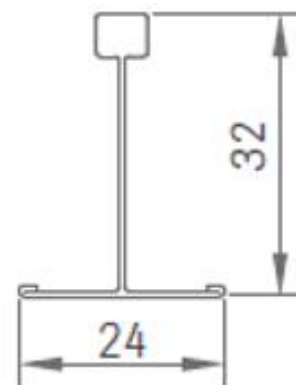
**Guia de Instalação:**

✓ 1º Passo:

Realizar a paginação das placas de Forros de Gesso Modular Malta de acordo com o ambiente.

Modulação padrão: 625 x 625 mm ou 1.250 x 625 mm.

Para um melhor acabamento de instalação, é recomendado realizar uma sanca de gesso ao redor do espaço para possibilitar a colocação de placas inteiras (sem recorte).

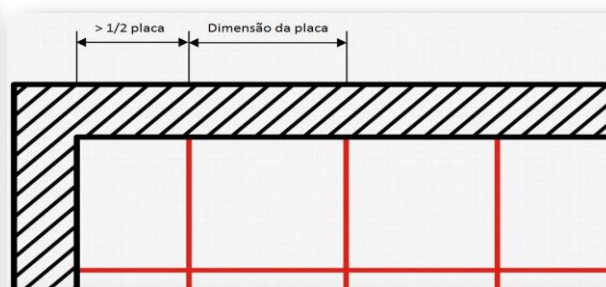
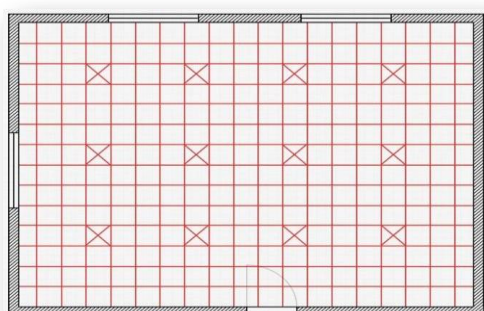

✓ 2º Passo:

Com auxílio do giz de linha ou do nível a laser, verificar o esquadro do ambiente e marcar a altura para o novo forro, sempre deixando no mínimo 10 cm livres entre a estrutura e a laje e outras instalações, como os dutos de instalações hidráulicas e elétricas.

Caso seja necessária uma maior facilidade na remoção das placas e na própria instalação, a distância recomendada é de pelo menos 12 cm livres.

✓ 3º Passo:

Utilizando a furadeira, parafusos e buchas (ou pinos apropriados para fixação), realizar a instalação das cantoneiras de perímetro na altura demarcada.

✓ 4º Passo:

Marcar os pontos em que serão instalados os demais perfis metálicos, sempre considerando os recortes nos cantos e a modulação padrão das placas de 625 x 625 mm ou 1.250 x 625 mm.



✓ 5º Passo:

Demarcar os pontos de fixação dos tirantes, alinhando com as marcações feitas anteriormente, sempre utilizar as ferramentas de giz de linha ou nível a laser.

Os tirantes deverão estar espaçados entre si a **cada 800 mm** no sentido do perfil principal.



✓ 6º Passo:

Utilizando a furadeira, parafusos e buchas (ou pinos Spit), e seguindo as marcações realizadas anteriormente, realizar a fixação dos **tirantes** no teto e em seguida, inserir os **reguladores** de altura nos tirantes e fixá-los aos **perfis** principais.



✓ 7º Passo:

Finalizada a fixação dos perfis principais nos reguladores de altura, basta clicar as travessas nos perfis principais, formando assim a grade de suspensão para os forros.

IMPORTANTE: é obrigatório o uso dos perfis principais a cada 625 mm e são utilizadas somente travessas de 625 mm como divisórias.



✓ 8º Passo:

Utilizando o nível à laser, realizar o nivelamento da grade de suspensão.



✓ 9º Passo:

Inicie a colocação das placas de forro, utilizando as luvas de pano ou tricotadas, sempre limpas, para evitar contaminação de sujeira nas placas.

Incline levemente a placa até que ela fique acima dos perfis, e desça apoiando-a sobre as bordas. Comece a instalação pelas placas inteiras, e se houver recortes, deixe sempre para o final.

Para o recorte das placas utilize um estilete e uma régua (ou guia metálica).

**Limpeza:**

- Para remoção de poeira e sujeira soltas utilize uma escova de cerdas macias ou um espanador de pó. É importante sempre limpar somente em uma direção, para evitar o atrito de pó na superfície do produto.
- Após a retirada do pó, as marcas de lápis, manchas ou sujeiras superficiais podem ser removidas utilizando uma borracha de resina comum.
Os **Forros de Gesso Modular Malta** podem ser limpos com um pano úmido ou uma esponja umedecida em água contendo sabão neutro. Após esse processo, o excesso de sabão deve ser removido com um pano ou esponja levemente umedecido em água limpa.
- Não é recomendado, em hipótese alguma, a utilização de qualquer produto químico para limpeza.